

INSPIRON™

GUIA DE CONFIGURAÇÃO



YOURS IS HERE

INSPIRON™

GUIA DE CONFIGURAÇÃO

Modelo regulador: W01B

Tipo regulador: W01B001

Notas, Avisos e Advertências

 **NOTA:** Uma NOTA indica informações importantes que ajudam a utilizar melhor o computador.

 **AVISO:** Um AVISO indica possíveis danos ao hardware ou perda de dados e ensina como evitar o problema.

 **ADVERTÊNCIA:** Uma ADVERTÊNCIA indica possível dano à propriedade, risco de lesões corporais ou mesmo risco de vida.

Se você adquiriu o computador Dell™ série n, as referências neste documento ao sistema operacional Microsoft® Windows® não se aplicam.

As informações deste documento estão sujeitas a alteração sem aviso prévio.

© 2009 Dell Inc. Todos os direitos reservados.

É terminantemente proibida qualquer forma de reprodução deste material sem a permissão por escrito da Dell Inc.

Marcas comerciais usadas neste texto: *Dell*, o logotipo *DELL*, *Inspiron*, *YOURS IS HERE*, e *DellConnect* são marcas comerciais da Dell Inc.; *Intel*, *Pentium* e *Celeron* são marcas comerciais registradas e *Core* é uma marca comercial da Intel Corporation nos EUA e em outros países; *Microsoft* e *Windows* são marcas registradas da Microsoft Corporation nos Estados Unidos e/ou em outros países; *Bluetooth* é marca registrada de propriedade da Bluetooth SIG, Inc. e é usada pela Dell sob licença.

Os demais nomes e marcas comerciais podem ser usados neste documento como referência às entidades detentoras de tais marcas e nomes ou aos seus produtos. A Dell Inc. declara que não tem interesse de propriedade quanto a nomes e marcas comerciais de terceiros.

Setembro de 2009

P/N G9F27

Rev. A00

Sumário

Como configurar seu Inspiron One.	5	Conectores do painel traseiro	28
Antes de configurar o computador	5	Recursos da tela	30
Conecte o teclado e o mouse	6	Como usar a tela de toque (opcional)	32
Conecte o cabo de alimentação.	7	Recursos de software	35
Conecte o cabo de rede (opcional)	8	Como solucionar problemas	38
Ajuste o suporte do computador	10	Problemas da tela de toque	38
Pressione o botão liga/desliga	11	Códigos de bipe	39
Configure o Microsoft Windows 7	12	Problemas de rede.	40
Conecte-se à Internet (opcional)	13	Problemas de energia	41
Como usar o Inspiron One.	16	Problemas de memória	43
Recursos da vista direita	16	Problemas de travamento e de software	43
Botões e conectores do painel direito	18	Como usar ferramentas de suporte	46
Recursos da vista esquerda	22	Dell Support Center	46
Como utilizar a unidade óptica	24	Mensagens do sistema	47
Recursos da vista traseira	26		

Sumário

Solucionador de problemas de hardware	49	Informações sobre produtos	65
Dell Diagnostics	50	Como devolver itens para reparo na garantia ou para reembolso	65
Como restaurar o sistema operacional.	54	Antes de ligar para a Dell	67
Restauração do sistema	54	Como entrar em contato com a Dell	68
Dell Factory Image Restore	56	Como encontrar mais informações e recursos	70
Como reinstalar o sistema operacional.	58	Especificações básicas	72
Como obter ajuda	61	Apêndice	76
Suporte técnico e serviço de atendimento ao cliente	62	Nota sobre o produto Macrovision	76
DellConnect	63	Informações das NOM (Normas Oficiais Mexicanas) - apenas para o México	77
Serviços on-line	63	Índice remissivo	78
Serviço automático de status de pedidos	64		

Como configurar seu Inspiron One

Esta seção fornece informações sobre como configurar seu Inspiron™ One 19T.

 **ADVERTÊNCIA:** Antes de começar qualquer procedimento descrito nesta seção, leia as informações de segurança fornecidas com o computador. Para obter mais informações sobre as práticas recomendadas de segurança, consulte a página inicial sobre conformidade normativa em www.dell.com/regulatory_compliance (em inglês).

 **NOTA:** A Etiqueta de serviço está localizada na parte traseira do computador. Use esse código para identificar o computador ao acessar o site de suporte da Dell ou entrar em contato com o suporte técnico.

Antes de configurar o computador

Ao posicionar o seu computador, verifique se há fácil acesso à fonte de alimentação, controles e conexões no lado direito, se há ventilação adequada e uma superfície nivelada e estável para colocar o computador.

A diminuição do fluxo de ar ao redor do seu Inspiron One pode causar superaquecimento. Para evitar o superaquecimento, você deve deixar uma distância de, pelo menos, 10,2 cm na parte traseira do computador e, no mínimo, 5,1 cm em todos os outros lados. Nunca deixe o computador em um espaço fechado, como armários ou gavetas, quando estiver ligado.

Conecte o teclado e o mouse

Conecte o teclado e o mouse USB aos conectores USB no computador.

NOTA: Se você comprou um mouse e um teclado sem fio junto com o computador, conecte o receptor USB ao conector USB. Para obter mais informações, consulte a documentação fornecida com o teclado e o mouse.

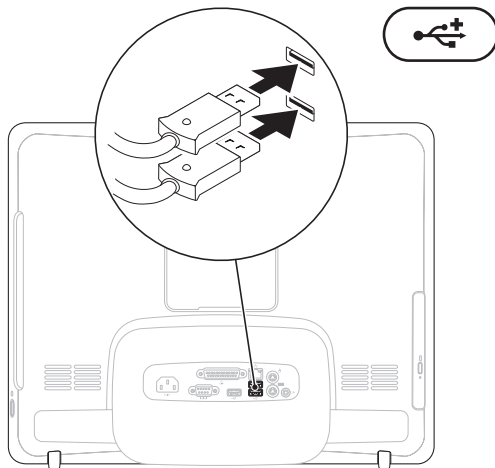

Conecte o cabo de alimentação

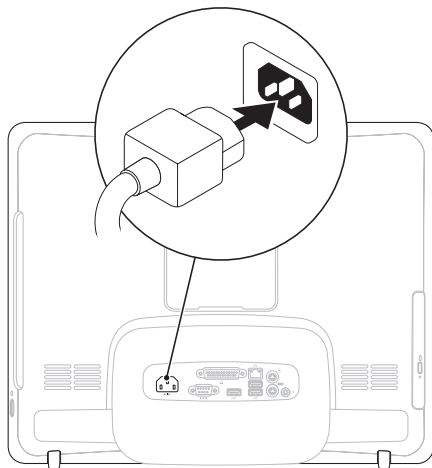

Conecte o cabo de rede (opcional)

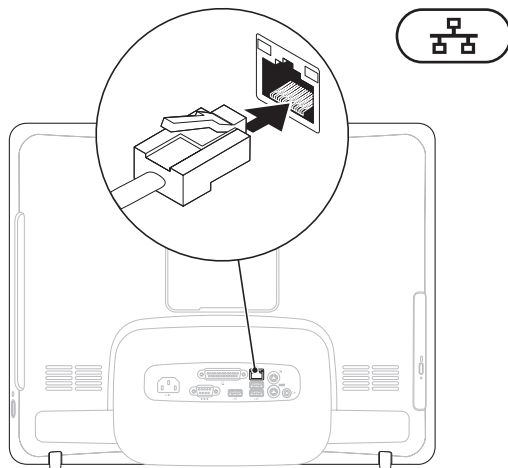

Não é necessária uma conexão de rede para concluir a configuração deste computador, mas se você já tiver uma conexão de rede ou Internet por cabo (como uma tomada de Ethernet ou modem a cabo), conecte-a agora.

 **NOTA:** Use um cabo Ethernet (conector RJ45) somente para conectar ao conector de rede. Não tente conectar um cabo telefônico (conector RJ11) ao conector de rede.

Para conectar o computador à rede ou a um dispositivo de banda larga, conecte uma extremidade do cabo de rede a uma porta de rede ou ao dispositivo de banda larga. Conecte a outra extremidade do cabo ao conector de rede (conector RJ45) no painel traseiro do computador. Um clique indica que o cabo de rede foi firmemente conectado.

Ajuste o suporte do computador

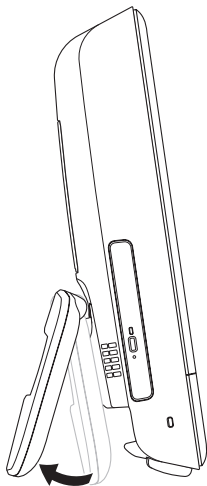

⚠ ADVERTÊNCIA: Não utilize o suporte para carregar o computador.

✍ NOTA: Feche o suporte antes de usar o computador com uma montagem VESA em parede.

Puxe o suporte para ajustar a tela em um ângulo de visualização confortável. Você ouvirá um clique diferente ao abrir ou fechar o suporte. O computador suporta montagens VESA em parede com certificação UL. Para a montagem apropriada, utilize quatro parafusos de 4 mm de diâmetro, passo de 0,7 e comprimento de 10 mm cada.

Pressione o botão liga/desliga

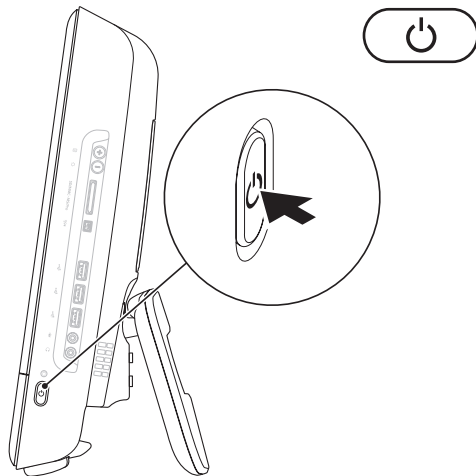

Configure o Microsoft Windows 7

Seu computador Dell vem pré-configurado com o sistema operacional Microsoft® Windows® 7. Para configurar o Windows pela primeira vez, siga as instruções na tela. Estas etapas são obrigatórias e podem levar algum tempo para serem concluídas. As telas de configuração do Windows ajudam você a passar por vários procedimentos, incluindo a aceitação dos contratos de licença, a configuração das preferências e de uma conexão com a Internet.

 **AVISO:** Não interrompa o processo de configuração do sistema operacional. Se fizer isso, seu computador poderá ficar inutilizável e você precisará reinstalar o sistema operacional.

 **NOTA:** Para obter o desempenho ideal do computador, é recomendável baixar e instalar o BIOS e os drivers mais recentes para o seu computador, disponíveis em support.dell.com (em Inglês).

Conecte-se à Internet (opcional)

Para conectar-se à Internet, você precisa de um modem externo ou de uma conexão de rede e de um provedor de serviços da Internet (ISP).

Se um modem USB externo ou um adaptador LAN sem fio não tiver sido fornecido com o seu pacote original, você poderá adquirir um em **www.dell.com** (em Inglês).

Como configurar uma conexão com fio

- Se você estiver usando uma conexão discada, conecte a linha telefônica ao modem USB externo opcional e ao conector do telefone na parede antes de configurar sua conexão com a Internet.
- Se você estiver usando uma conexão DSL ou uma conexão via modem a cabo ou satélite, entre em contato com o seu provedor de Internet ou com a operadora do telefone celular para obter instruções de configuração.

Para concluir a configuração de sua conexão com fio à Internet, siga as instruções em “Como configurar a conexão com a Internet”, na página 14.

Como configurar uma conexão sem fio

 **NOTA:** Para configurar o roteador sem fio, consulte a documentação fornecida com seu roteador.

Para poder utilizar uma conexão sem fio com a Internet, você precisa primeiro conectar-se ao roteador sem fio.

Para configurar sua conexão a um roteador sem fio:

1. Salve e feche todos os arquivos aberto e feche todos os programas abertos.
2. Clique em **Start (Iniciar)**  → **Control Panel** (Painel de controle) → **Network and Sharing Center** (Central de rede e compartilhamento) → **Connect to a network** (Conectar-se a uma rede).
3. Siga as instruções na tela para concluir a configuração.

Como configurar a conexão com a Internet

Os provedores e os serviços que eles oferecem variam de acordo com o país. Entre em contato com o seu provedor para conhecer os serviços disponíveis no seu país.

Se você não conseguir se conectar à Internet, mas já a tiver acessado anteriormente, talvez o serviço fornecido pelo seu provedor esteja interrompido no momento. Entre em contato com o provedor para verificar o status do serviço ou tente se conectar novamente mais tarde.

Tenha as informações do seu provedor à mão. Se você não tiver um provedor de Internet, o assistente **Connect to the Internet** (Conectar-se à Internet) pode ajudá-lo a obter um.

Para configurar sua conexão com a Internet:

1. Salve e feche todos os arquivos abertos e feche todos os programas abertos.
2. Clique em **Start** (Iniciar)  → **Control Panel** (Painel de Controle).
3. Clique em **Network and Sharing Center** (Central de rede e compartilhamento) → **Set up a new connection or network** (Configurar uma nova conexão ou rede) → **Connect to the Internet** (Conectar-se à uma rede).
A janela **Connect to the Internet** (Conectar-se à Internet) é mostrada.

 **NOTA:** Se você não souber qual tipo de conexão deve ser selecionado, clique em **Help me choose** (Ajude-me a escolher) ou entre em contato com o provedor de Internet.

4. Siga as instruções na tela e use as informações de configuração fornecidas pelo seu provedor para concluir a configuração.

Como usar o Inspiron One

Esta seção fornece informações sobre os recursos disponíveis no Inspiron One.

Recursos da vista direita

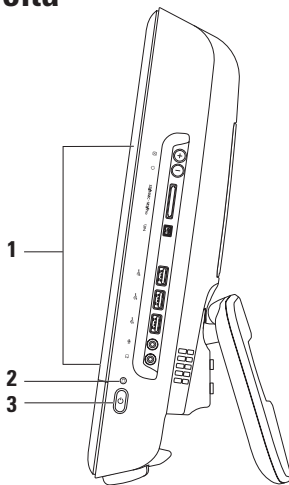

1 Botões e conectores do painel direito — ajustam o brilho e conectam dispositivos USB, de áudio e outros dispositivos no conector apropriado.

2  **Luz de atividade do disco rígido** — acende quando o computador lê ou grava dados. Uma luz piscando indica atividade do disco rígido.

 **AVISO:** Para evitar a perda de dados, nunca desligue, mova o computador ou ajuste o suporte enquanto a luz de atividade do disco rígido estiver piscando.

3  **Botão liga/desliga e luz** — liga ou desliga o computador quando pressionado. A luz central do botão indica os seguintes estados de energia:

- Luz âmbar contínua — a placa do sistema não pode inicializar. Pode haver um problema na placa de sistema ou na fonte de alimentação. Entre em contato com a Dell (consulte “Como entrar em contato com a Dell”, na página 68).
 - Luz âmbar piscando — o computador detectou um erro durante o POST (Power-on Self test = Autoteste ao ligar). Entre em contato com a Dell (consulte “Como entrar em contato com a Dell”, na página 68).
 - Luz branca piscando — o computador está no estado de repouso.
 - Luz branca contínua — o computador está ligado.
 - Luz apagada — o computador está desligado ou em estado de hibernação.
-

Botões e conectores do painel direito

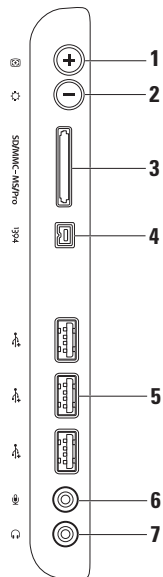

-
- 1**  **Botão de ajuste automático** — ajusta automaticamente a tela à entrada de sinal de vídeo.
-
- 2**  **Botão de ajuste de brilho** — Pressione este botão para acessar o menu de controle “Brightness” (Brilho) e, em seguida, use os botões + (ajuste automático) ou - (ajuste de brilho) para aumentar ou diminuir o brilho.
-
- 3**  **Leitor de cartão de mídia 8 em 1** — fornece uma maneira rápida e conveniente de exibir e compartilhar fotos digitais, música, vídeos e documentos armazenados nos seguintes cartões de memória digital:
- Cartão de memória SD (Secure Digital)
 - Cartão SDIO (Secure Digital Input Output)
 - Cartão MMC (Multi Media Card)
 - Cartão Memory Stick
 - Cartão Memory Stick PRO
 - Cartão xD-Picture
 - Cartão Hi Speed-SD
 - Cartão Hi Density -SD
-
- 4**  **Conector IEEE 1394a** — conecta-se aos dispositivos multimídia seriais de alta velocidade, como câmeras de vídeo digitais.
-
- 5**  **Conectores USB 2.0 (3)** — conecta-se aos dispositivos USB, como mouse, teclado, impressora, unidade externa e MP3 player.
-

- 6**  **Microfone ou conector de entrada de linha** — conecta-se a um microfone ou a um sinal de entrada para uso com programas de áudio.
-

- 7**  **Fone de ouvido ou conector de saída** — conecta-se a um par de fones de ouvido, a alto-falantes com alimentação elétrica externa ou a um sistema de som.

NOTA: Para conectar a um alto-falante com alimentação elétrica externa ou sistema de som, use o conector da saída de linha na parte traseira do seu computador.

Recursos da vista esquerda

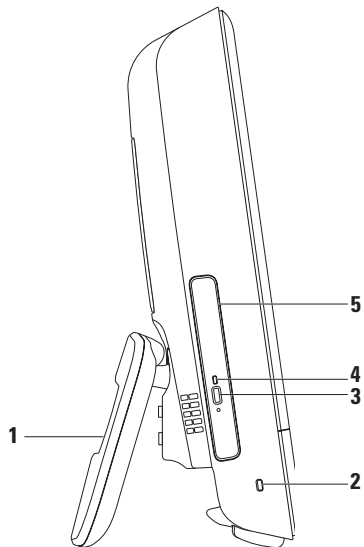

-
- 1 Suporte do computador** — oferece estabilidade para o computador e também permite ajustar a tela para um ângulo de visualização confortável.

 - 2 Slot do cabo de segurança** — acopla ao computador um cabo de segurança comercialmente disponível no mercado.

 - 3 Botão "ejetar" da unidade óptica** — quando pressionado, abre a unidade óptica.

 - 4 Luz da unidade óptica** — pisca quando você pressiona o botão "ejetar" da unidade óptica ou quando o disco está sendo lido.

 - 5 Unidade óptica** — reproduz ou grava CDs e DVDs. Posicione o disco com o lado impresso virado na sua direção.
-

Como utilizar a unidade óptica

 **AVISO:** Não pressione a bandeja do disco ao abri-la ou fechá-la. Mantenha a bandeja fechada quando você não estiver usando a unidade.

 **AVISO:** Não mova o computador quando ele estiver reproduzindo ou gravando um disco.

1. Pressione o botão ejetar na unidade óptica.
2. Coloque o disco com o lado impresso virado na sua direção e encaixe-o no rebaixo.
3. Empurre delicadamente a bandeja da unidade óptica para dentro da unidade.

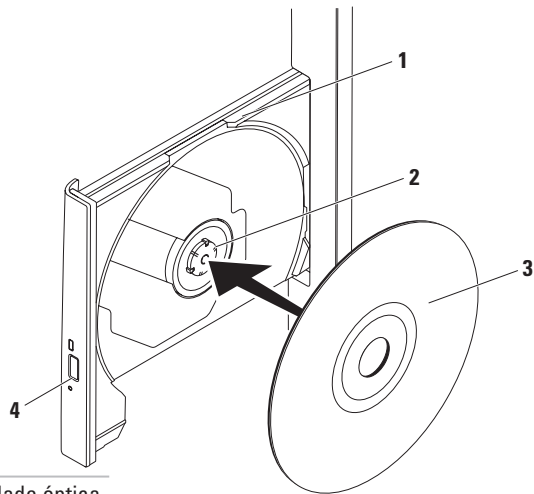

1 bandeja da unidade óptica

2 rebaixo

3 disco

4 botão ejetar

Recursos da vista traseira

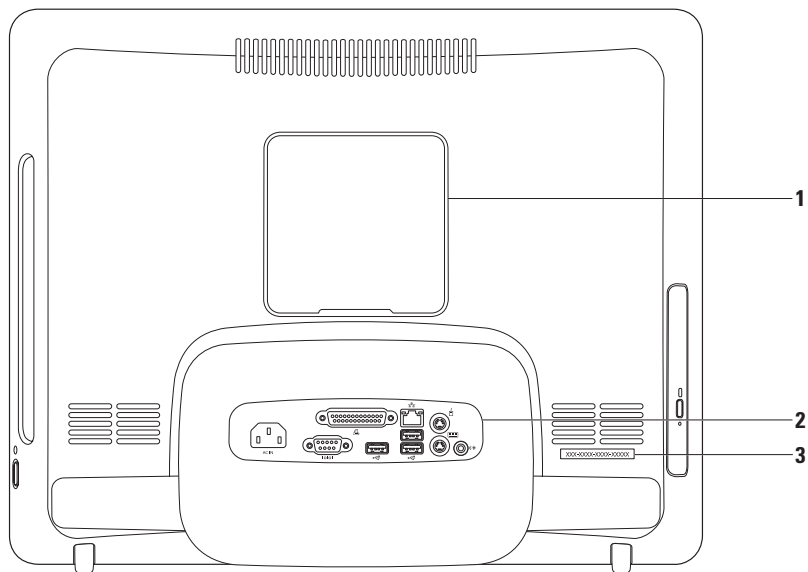



-
- 1 Tampa para montagem VESA** — cobre os orifícios dos parafusos de montagem VESA. Remova essa tampa para montar o computador em uma montagem VESA. Você pode adquirir uma de muitas montagens diferentes VESA no site **www.dell.com**.

 - 2 Conectores do painel traseiro** — conecta os dispositivos USB, de áudio e outros aos conectores apropriados.

 - 3 Etiqueta de serviço/Código de serviço expresso** — use essas informações para identificar o computador em **support.dell.com** (em Inglês) ou quando entrar em contato com o suporte técnico.
-

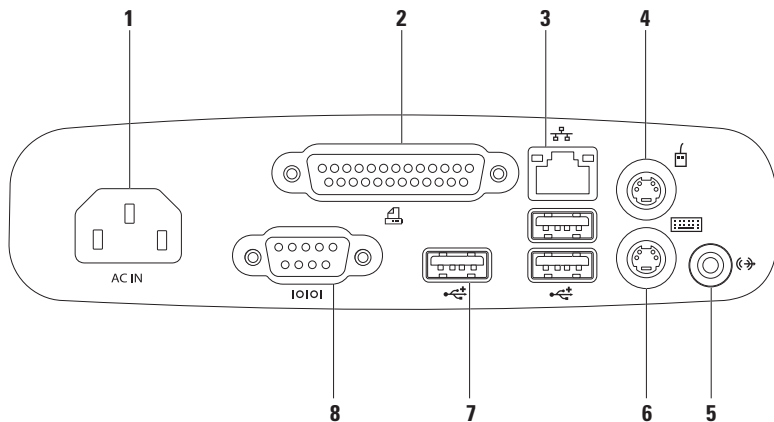
Conectores do painel traseiro





-
-  **Conector de alimentação** — conecta-se ao cabo de alimentação. A aparência desse conector pode variar.

 -  **Conector paralelo** — conecta-se à impressoras e scanners mais antigos.

 -  **Conector de rede** — conecta-se a uma rede ou a um dispositivo de banda larga, se você estiver usando uma rede com fio. As duas luzes próximas ao conector indicam o status e a atividade da conexão de rede com fio.

 -  **Conector de mouse PS/2** — conecta-se a um mouse PS/2 padrão.

 -  **Conector de saída de linha** — conecta-se a um alto-falante ou sistema de som.

 -  **Conector de teclado PS/2** — conecta-se a um teclado PS/2 padrão.

 -  **Conectores USB 2.0 (3)** — conectam-se aos dispositivos USB, como mouse, teclado, impressora, unidade externa e MP3 player.

 -  **Conector serial** — conecta-se à impressoras e modems externos mais antigos.
-

Recursos da tela

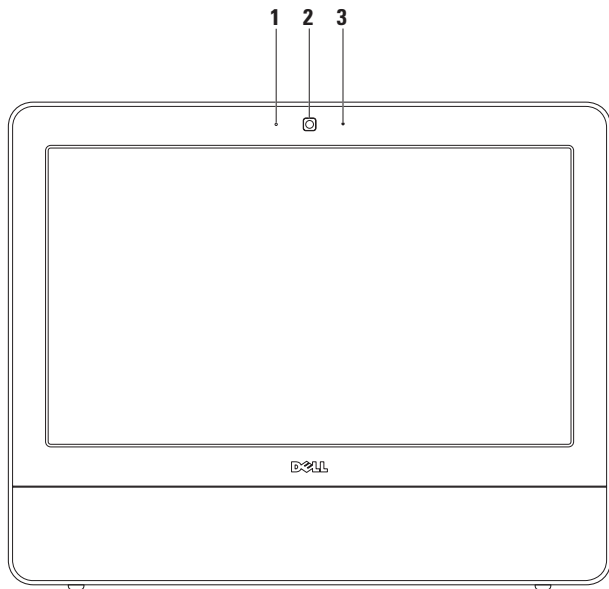

1 Indicador de atividade da câmera — Indica se a câmera está ligada ou desligada.

2 Câmera — câmera integrada para captura de vídeo, conferência e bate-papo.

3 Microfone — oferece som de alta qualidade para bate-papo por vídeo e gravação de voz.

Como usar a tela de toque (opcional)

O recurso da tela de toque do Inspiron One converte seu computador em uma tela interativa.

Dell Touch Zone (Área sensível ao toque da Dell)

Para executar o software Dell Touch Zone, clique em **Start** (Iniciar)  → **Dell Touch Zone**.

É possível acessar os seguintes recursos no software Dell Touch Zone:

- **Picture Viewer** (Visualizador de imagens) — visualize, organize e edite imagens.
- **Dell Touch Cam** (Câmera Dell sensível ao toque) — crie vídeos caseiros com a câmera integrada. Você pode fazer upload dos vídeos para o **YouTube** quando estiver conectado à Internet.
- **Notes Creator** (Criador de anotações) — crie lembretes escritos à mão livre ou digitados. Essas anotações aparecerão no bulletin

board (BBS) na próxima vez em que você acessar o Dell Touch Zone.

- **Drum Zone** (Área de instrumentos de percussão) — divirta-se com jogos ouvindo música de seu computador ou toque instrumentos de percussão sintetizados.
- **You Paint** (Você pinta) — desenhe, pinte e edite fotografias usando este software.
- **Games** (Jogos) — divirta-se com jogos do Windows usando toques.
- **Music** (Música) — reproduza música, crie listas de reprodução e procure seus arquivos de música por álbum, artista ou nome da música.
- **Internet Explorer** (Navegador de Internet) — navegue na Internet usando a tecnologia de múltiplos toques. Toque um link que deseja seguir.
- **Help** (Ajuda) — use o recurso de ajuda para obter mais informações sobre como usar a tela de toque.

Gestos da tela de toque

 **NOTA:** alguns desses gestos podem não funcionar fora do Dell Touch Zone.

Zoom

Permite aumentar ou diminuir a aproximação do conteúdo da tela.

Pinch (Pinçar) — permite aumentar ou diminuir o zoom ao afastar dois dedos ou aproximá-los um do outro na tela.



Para aumentar o zoom:
Afaste dois dedos um do outro para aumentar o zoom da janela ativa.

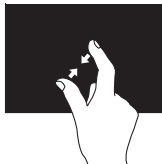

Para diminuir o zoom:
Aproxime dois dedos um do outro para diminuir o zoom da janela ativa.

Dwell (Pausar)

Permite acessar informações adicionais ao simular um clique com o botão direito do mouse.

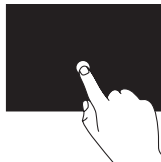

Mantenha pressionado um dedo na tela de toque para abrir menus contextuais.

Flick (Pincelar)

Permite avançar ou voltar o conteúdo com base na direção da pincelada.

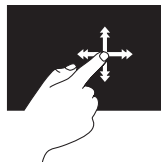

Mova rapidamente um dedo na direção desejada para visualizar o conteúdo na janela ativa como se estivesse folheando páginas de um livro. Também é possível mover verticalmente ao lidar com imagens ou músicas em uma lista de reprodução.

Scroll (Rolar)

Permite navegar pelo conteúdo.

Pan (Panorâmica) — permite centralizar o foco no objeto selecionado quando ele não estiver totalmente visível.

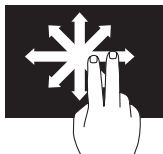

Mova dois dedos na direção desejada para rolar panoramicamente sobre o objeto selecionado.

Scroll Vertical (Rolagem vertical) — permite rolar para cima ou para baixo na janela ativa.

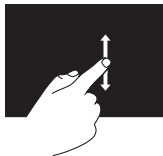

Mova um dedo para cima/baixo para ativar a rolagem vertical.

Scroll Horizontal (Rolagem horizontal) — permite rolar para a esquerda ou para a direita na janela ativa.

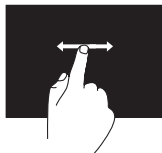

Mova um dedo para a esquerda ou para a direita para ativar a rolagem horizontal.

Rotate (Girar)

Permite girar o conteúdo ativo na tela.

Twist (Rodar) — permite girar o conteúdo ativo em incrementos de 90° usando dois dedos.



Mantendo um dedo imóvel, mova o outro em forma de arco para a direita ou para a esquerda. É possível ainda girar o conteúdo ativo movendo ambos os dedos circularmente.

Recursos de software

 **NOTA:** Para obter mais informações sobre os recursos descritos nesta seção, consulte o *Guia de Tecnologia Dell* disponível em seu disco rígido ou em support.dell.com/manuals (em Inglês).

Produtividade e comunicação

Você pode usar o seu computador para criar apresentações, folhetos, cartões comemorativos, flyers e planilhas. Além disso, você pode editar e exibir fotografias e imagens digitais. Verifique o seu pedido de compra do software instalado em seu computador.

Depois de conectar-se à Internet, você poderá acessar sites da Web, configurar uma conta de e-mail, carregar e baixar arquivos e realizar outras tarefas relacionadas.

Entretenimento e multimídia

Você pode usar o seu computador para assistir a vídeos, executar jogos, criar seus próprios CDs, e ouvir música e estações de rádio. Sua unidade de disco óptica pode suportar vários formatos de mídia de disco, incluindo CDs e DVDs.

Você pode baixar ou copiar imagens e arquivos de vídeo de dispositivos portáteis como, por exemplo, câmeras digitais e telefones celulares. Aplicativos de software opcionais permitem que você organize e crie arquivos de música e vídeo que possam ser gravados em disco e salvos em produtos portáteis, tais como MP3 players e dispositivos portáteis de entretenimento.

Como personalizar a área de trabalho

Você pode utilizar as opções de personalização disponíveis no seu sistema operacional para alterar a aparência, a resolução, o papel de parede, o protetor de tela e assim por diante.

1. Clique com o botão direito do mouse em uma área aberta da área de trabalho.
2. Depois, clique em **Personalize** (Personalizar) para abrir a janela **Change the visuals and sounds on your computer** (Alterar a aparência e os sons do computador) e saiba mais sobre as suas opções de personalização.

Como personalizar suas configurações de energia

Você pode usar as opções de energia do seu sistema operacional para definir as configurações de energia do seu computador. O sistema operacional Microsoft® Windows® instalado em seu computador Dell oferece as seguintes opções:

- **Dell** — Plano de energia padrão recomendado com aprimoramentos da Dell. Oferece desempenho completo quando você precisa e economiza energia durante os períodos de inatividade.
- **Power saver** (Economia de energia) — economiza energia em seu computador reduzindo o desempenho do sistema, para maximizar a vida útil do computador, e diminuindo a quantidade de energia consumida durante seu ciclo de vida útil.
- **Balanced** (Equilibrado) — equilibra automaticamente o desempenho do computador consumindo energia somente de acordo com a capacidade do hardware.
- **High performance** (Alto desempenho) — Fornece o mais alto nível de desempenho do sistema no computador adaptando a velocidade do processador à sua atividade e otimizando o desempenho do sistema.

Como transferir informações para um novo computador

Para transferir informações para um novo computador:

1. Clique em **Start** (Iniciar)  → **Control Panel** (Painel de controle) → **Getting Started** (Introdução) → **Transfer files from another computer** (Transferir arquivos de outro computador).
2. Siga as instruções do assistente de **Windows Easy Transfer** (Transferência Fácil do Windows).

Como fazer backup dos dados

Recomenda-se fazer o backup periódico de arquivos e pastas do computador.

Para fazer backup de arquivos:

1. Clique em **Start** (Iniciar)  → **Control Panel** (Painel de controle) → **Back Up and Restore** (Backup e restauração).
2. Clique em **Set up backup...** (Configurar backup...).
3. Siga as instruções no assistente **Configure Backup** (Configurar backup).

Como solucionar problemas

Esta seção fornece informações para a solução de problemas em seu computador. Se você não conseguir resolver o seu problema usando as diretrizes a seguir, consulte “Como usar ferramentas de suporte” na página 46 ou “Como entrar em contato com a Dell” na página 68.

Problemas da tela de toque

Alguns ou todos os recursos da tela de múltiplos toques não estão funcionando —

- Alguns recursos de toque e múltiplos toques podem estar desativados. Para ativá-los, clique duas vezes no ícone **Flicks** (Pinceladas) na bandeja do sistema. Na janela **Pen and Touch** (Caneta e toque), selecione a guia **Touch** (Toque) e verifique

se as opções **Use your finger as an input device** (Usar o dedo como dispositivo de entrada) e **Enable multi-touch gestures and inking** (Ativar gestos de múltiplos toques e aplicação de tinta) estão selecionadas.

- A tela de toque é calibrada na fábrica e não é necessário calibrá-la novamente. Caso opte por calibrar a tela de toque, clique em **Start** (Iniciar)  → **Control panel** (Painel de Controle) → **Tablet PC Settings** (Configurações do Tablet PC) → **Calibrate...** (Calibrar...).

 **NOTA:** A calibração incorreta pode causar imprecisão na sensibilidade ao toque.

Se a tela de toque começar a perder sensibilidade — pode ser que ela tenha partículas estranhas (como lembretes autoadesivos) bloqueando os sensores de toque. Para remover essas partículas:

1. Desligue o computador.
2. Desconecte o cabo de alimentação da tomada.

 **AVISO: não use pulverize água ou produto líquido de limpeza diretamente na tela de toque.**

3. Use um pano limpo, sem fiapos (se for necessário, use no pano um produto de limpeza aerossol suave não abrasivo ou água, mas não na tela) e limpe a superfície e as laterais da tela de toque para remover qualquer sujeira ou impressões digitais.

Códigos de bipe

Seu computador poderá emitir uma série de bipes durante a inicialização se houver erros ou problemas. Essa série de bipes, chamada de código de bipes, identifica um problema. Anote o código do bipe e entre em contato com a Dell (consulte “Como entrar em contato com a Dell” na página 68).

Série de bipes (código do bipe)	Possível problema
Um	Possível falha da placa-mãe - falha de soma de verificação da ROM do BIOS
Dois	RAM não detectada
Três	Possível falha da placa-mãe - erro de chipset
Quatro	Falha de leitura/gravação da RAM
Cinco	Falha do relógio de tempo real.
Seis	Falha na placa de vídeo ou chip
Sete	Falha do processador
Oito	Falha da tela

Problemas de rede

Conexões sem fio

Se a conexão de rede sem fio for perdida —

O roteador sem fio está off-line ou o recurso sem fio foi desativado no computador.

- Verifique o seu roteador wireless para garantir que ele esteja ligado e conectado à sua fonte de dados (modem a cabo ou hub de rede).
- Alguma interferência pode estar bloqueando ou interrompendo sua conexão sem fio. Tente aproximar o computador do roteador sem fio.
- Restabeleça sua conexão com o roteador sem fio (consulte “Como configurar uma conexão sem fio” na página 14).

Conexões com fio

Se a conexão com fio for perdida — o cabo está solto ou danificado.

- Verifique se o cabo está conectado e se não está danificado.

A luz de integridade do link no conector de rede integrado permite que você verifique se a sua conexão está ativa e oferece informações sobre o status:

Luz de integridade do vínculo

- Luz verde — há uma boa conexão entre uma rede de 10/100 Mbps e o computador.
- Luz laranja — indica boa conexão entre uma rede de 1000 Mbps e o computador.
- Luz apagada — o computador não está detectando uma conexão física com a rede.



NOTA: A luz de integridade do link no conector de rede é usada apenas para conexões com fio. A luz de integridade do link não fornece o status das conexões sem fio.

Problemas de energia

Se a luz de alimentação estiver apagada — O computador está desligado ou não está recebendo energia. Pode haver um problema com a placa de sistema.

- Pressione o botão liga/desliga para retornar à operação normal.
- Se o cabo de alimentação estiver conectado a uma régua de energia, certifique-se de que a régua esteja conectada a uma tomada elétrica e esteja ligada. Remova dispositivos de proteção de energia, régua de energia e extensões de cabos de alimentação para verificar se o computador liga corretamente.
- Verifique se a tomada elétrica está funcionando, testando-a com outro dispositivo, como um abajur.
- Se o problema persistir, entre em contato com a assistência da Dell (consulte “Como entrar em contato com a Dell”, na página 68).

Se a luz de energia estiver continuamente branca e o computador não estiver respondendo —

Entre em contato com a Dell (consulte “Como entrar em contato com a Dell”, na página 68).

Se a luz de alimentação estiver branca e piscando —

o computador está no estado de repouso. Pressione uma tecla, mova o mouse ou pressione o botão liga/desliga para retornar à operação normal.

Se a luz de alimentação estiver âmbar e contínua —

A placa do sistema não consegue inicializar. Pode haver um problema na placa de sistema ou na fonte de alimentação. Para entrar em contato com a assistência da Dell, consulte “Como entrar em contato com a Dell”, na página 68.

Se a luz de energia estiver âmbar e piscando —

O computador detectou um erro durante o POST. A luz piscará juntamente com os três códigos de bipe do BIOS para indicar o erro. Para entrar em contato com a assistência da Dell, consulte “Como entrar em contato com a Dell”, na página 68.

Se você encontrar alguma interferência que atrapalhe a recepção no seu computador —

um sinal indesejado está criando interferência, interrompendo ou bloqueando outros sinais.

Algumas causas possíveis de interferência são:

- Cabos de extensão de alimentação, teclado e mouse.
- Muitos dispositivos conectados à mesma régua de energia.
- Várias régua de energia conectadas à mesma tomada elétrica.

Problemas de memória

Se você receber uma mensagem de memória insuficiente —

- salve e feche todos os arquivos e saia de todos os programas abertos que você não estiver usando para verificar se isso resolve o problema.
- Consulte a documentação do software para verificar os requisitos mínimos de memória. Para entrar em contato com a assistência da Dell, consulte “Como entrar em contato com a Dell”, na página 68.
- Execute o Dell Diagnostics (consulte "Dell Diagnostics", na página 50).

Se ocorrerem outros problemas de memória —

- Execute o Dell Diagnostics (consulte "Dell Diagnostics", na página 50).
- Entre em contato com a Dell (consulte “Como entrar em contato com a Dell”, na página 68).

Problemas de travamento e de software

Se o computador não inicializar — verifique se o cabo de alimentação está encaixado firmemente no computador e na tomada elétrica.

Se um programa para de responder —

Feche o programa:

1. Pressione <Ctrl><Shift><Esc> simultaneamente.
2. Clique em **Applications** (Aplicativos).
3. Selecione o programa que não está respondendo.
4. Clique em **End Task** (Finalizar tarefa).

Se um programa travar repetidamente —

Consulte a documentação do software. Se for necessário, desinstale e reinstale o programa.



NOTA: Geralmente, o software inclui instruções de instalação em sua documentação ou em um CD.

Se o computador parar de responder ou uma tela azul aparecer —

 **ADVERTÊNCIA: Você poderá perder dados se não conseguir executar o procedimento de desligar o sistema operacional.**

Se o computador não responder quando você pressionar uma tecla do teclado ou mover o mouse, mantenha pressionado o botão liga/desliga por pelo menos 8 a 10 segundos, até desligar o computador e, em seguida, reinicie-o.

Se um programa tiver sido criado para uma versão mais antiga do sistema operacional Microsoft® Windows® —

Execute o **Assistente de compatibilidade de programas**. O **Assistente de compatibilidade de programas** configura um aplicativo para que ele funcione em um ambiente semelhante a um sistema operacional anterior ao Windows 7.

1. Clique em **Start** (Iniciar) .
2. Na caixa de pesquisa, digite Use an older program with this version of Windows (Usar um programa mais antigo com esta versão do Windows) e pressione <Enter>.
3. Siga as instruções no **Assistente de compatibilidade de programas**.

Se você tiver outros problemas de software —

- Anote o código do erro e a descrição do problema e entre em contato com a Dell (consulte “Como entrar em contato com a Dell”, na página 68).
- Faça um backup dos arquivos imediatamente.
- Utilize um programa de detecção de vírus para verificar o disco rígido ou os CDs.
- Salve e feche todos os arquivos e saia de todos os programas abertos. Em seguida, desligue o computador pelo menu **Start** (Iniciar) .

- Consulte a documentação do software ou entre em contato com o fabricante do produto para obter informações sobre solução de problemas:
 - Verifique se o programa é compatível com o sistema operacional instalado no computador.
 - Verifique se o computador atende aos requisitos mínimos de hardware para executar o software. Consulte a documentação do software para obter informações.
 - Verifique se o programa está instalado e configurado corretamente.
 - Verifique se os drivers de dispositivo não estão em conflito com o programa.
 - Se for necessário, desinstale e reinstale o programa.

Como usar ferramentas de suporte

Dell Support Center

O **Dell Support Center** ajuda você a encontrar as informações necessárias sobre serviço e suporte, bem como informações específicas sobre o sistema.

Para abrir o aplicativo, clique no ícone  na barra de tarefas.

Na página inicial do **Dell Support Center** aparecem o número do modelo do computador, a etiqueta de serviço, o código de serviço expresso e as informações para contato com o serviço de suporte.

A página inicial também apresenta links para acessar as áreas:



Autoajuda (Solução de problemas, Segurança, Desempenho do sistema, Rede/Internet, Backup e recuperação e Sistema operacional Windows)



Alertas (alertas do suporte técnico relevantes para o seu computador)



Assistência da Dell (Suporte técnico com o DellConnect™, Serviço de atendimento ao cliente, Treinamento e tutoriais, Ajuda de como fazer (How-To) com o Dell on Call e Varredura on-line com o PC CheckUp)



Sobre o seu sistema (Documentação do sistema, Informações de garantia, Informações do sistema, Atualizações e acessórios)

Para obter mais informações sobre o **Dell Support Center** e as ferramentas de suporte disponíveis, clique na guia **Services** (Serviços) em **support.dell.com** (em Inglês).

Mensagens do sistema

Se o seu computador apresentar um problema ou um erro, poderá exibir uma mensagem do sistema que ajudará você a identificar a causa e a ação necessária para resolvê-lo.

 **NOTA:** Se a mensagem recebida não estiver listada nos exemplos a seguir, consulte a documentação do sistema operacional ou do programa que estava em execução no momento em que a mensagem foi exibida. Você também pode consultar o *Guia de Tecnologia Dell* disponível no seu disco rígido ou em support.dell.com/manuals (em Inglês), ou consultar a seção “Como entrar em contato com a Dell”, na página 68, para obter ajuda.

Alert! Previous attempts at booting this system have failed at checkpoint [nnnn]. For help in resolving this problem, please note this checkpoint and contact Dell Technical Support
(Alerta! Tentativas anteriores de inicializar

este sistema falharam no ponto de verificação [nnnn]. Para obter ajuda na solução desse problema, anote o ponto de verificação e entre em contato com o suporte técnico da Dell) — o computador não conseguiu concluir a rotina de inicialização três vezes consecutivas para o mesmo erro. Entre em contato Dell para obter ajuda (consulte “Como entrar em contato com a Dell”, na página 68).

CMOS checksum error (Erro na soma de verificação do CMOS) — possível falha na placa-mãe ou a bateria do RTC está com pouca carga. Entre em contato Dell para obter ajuda (consulte “Como entrar em contato com a Dell”, na página 68).

CPU fan failure (Falha no ventilador da CPU) — o ventilador da CPU apresenta problemas. Entre em contato Dell para obter ajuda (consulte “Como entrar em contato com a Dell”, na página 68).

Hard-disk drive failure (Falha do disco rígido) — possível falha do disco rígido durante o POST. Entre em contato Dell para obter ajuda

Como usar ferramentas de suporte

(consulte “Como entrar em contato com a Dell”, na página 68).

Hard-disk drive read failure (Falha de leitura do disco rígido) — Possível falha do disco rígido durante o teste de boot do HDD. Entre em contato Dell para obter ajuda (consulte “Como entrar em contato com a Dell”, na página 68).

Keyboard failure (Falha do teclado) — falha do teclado ou o cabo está solto. Se o problema não for solucionado ao encaixar o cabo novamente, troque o teclado.

No boot device available (Nenhum dispositivo de inicialização disponível) — Não há nenhuma partição inicializável no disco rígido, o cabo do disco rígido está solto ou não existe nenhum dispositivo inicializável.

- Se a unidade de disco rígido for o dispositivo de inicialização, verifique se os cabos estão conectados e se a unidade está instalada corretamente e particionada como um dispositivo de inicialização.

- Entre na configuração do sistema e verifique se as informações da sequência de inicialização estão corretas (consulte o *Guia da tecnologia Dell* disponível no disco rígido ou no site de suporte da Dell em support.dell.com/manuals, em inglês).

No timer tick interrupt (Interrupção ausente no circuito temporizador) — um chip na placa de sistema pode estar defeituoso ou existe falha da placa-mãe. Entre em contato Dell para obter ajuda (consulte “Como entrar em contato com a Dell”, na página 68).

USB over current error (Erro de sobrecarga do dispositivo USB) — desconecte o dispositivo USB. Seu dispositivo USB precisa de mais energia para que possa funcionar corretamente. Use uma fonte de alimentação externa para conectar o dispositivo USB. Se o seu dispositivo tiver dois cabos USB, conecte-os.

CAUTION - Hard Drive SELF MONITORING SYSTEM has reported that a parameter has exceeded its normal operating range. Dell recommends that you back up your data regularly. A parameter out of range may or may not indicate a potential hard drive problem (AVISO - O SISTEMA DE AUTOMONITORAMENTO da unidade de disco rígido reportou que um parâmetro excedeu seu intervalo de operação normal. A Dell recomenda que você faça backups regulares de seus dados. Um parâmetro fora do intervalo pode indicar ou não um problema em potencial da unidade de disco rígido) — erro de S.M.A.R.T, possível falha da unidade de disco rígido. Entre em contato Dell para obter ajuda (consulte “Como entrar em contato com a Dell”, na página 68).

Solucionador de problemas de hardware

Se algum dispositivo não for detectado durante a instalação do sistema operacional ou se for detectado, mas estiver configurado incorretamente, você poderá usar o recurso **Solucionador de problemas de hardware** para resolver a incompatibilidade.

Para iniciar o Solucionador de problemas de hardware:

1. Clique em **Start** (Iniciar)  → **Help and Support** (Ajuda e Suporte).
2. Digite `solucionador de problemas de hardware` no campo de pesquisa e pressione <Enter> para iniciar a pesquisa.
3. Nos resultados da pesquisa, selecione a opção que melhor descrever o problema e execute as etapas restantes da solução do problema.

Dell Diagnostics

Se o computador apresentar algum problema, execute as verificações descritas em "Problemas de travamento e de software", na página 43, e execute o Dell Diagnostics antes de entrar em contato com a Dell para obter assistência técnica.

É recomendável que você imprima estes procedimentos antes de começar.

 **NOTA:** O Dell Diagnostics funciona apenas em computadores Dell.

 **NOTA:** O disco *Drivers and Utilities* é opcional e pode não ser fornecido com o seu computador.

Consulte as *Especificações completas* para rever as informações de configuração do computador, e confirme que o dispositivo que você quer testar aparece no programa de configuração do sistema e que ele está ativo.

Inicie o Dell Diagnostics pelo disco rígido ou pelo disco *Drivers and Utilities*.

Como iniciar o Dell Diagnostics pelo disco rígido

O Dell Diagnostics está localizado em uma partição oculta do utilitário de diagnóstico no disco rígido.

 **NOTA:** Se o seu computador não exibir nenhuma imagem na tela, entre em contato com a Dell (consulte "Como entrar em contato com a Dell", na página 68).

1. Verifique se o computador está conectado a uma tomada elétrica em perfeitas condições de funcionamento.
2. Ligue (ou reinicie) o computador.
3. Quando o logotipo DELL™ aparecer, pressione <F12> imediatamente. Selecione **Diagnostics** (Diagnóstico) no menu de inicialização e pressione <Enter>. Isso pode iniciar a avaliação de pré-inicialização do sistema (PSA) no computador.

 **NOTA:** Se você esperar muito tempo e o logotipo do sistema operacional aparecer, aguarde até visualizar a área de trabalho do Microsoft® Windows®. Em seguida, desligue o computador e tente novamente.

 **NOTA:** Se aparecer uma mensagem informando que a partição do utilitário de diagnósticos não foi localizada, execute o Dell Diagnostics a partir do disco *Drivers and Utilities*.

Se a PSA for iniciada:

- a. A PSA começará a realizar testes.
- b. Se a PSA for concluída com sucesso, a seguinte mensagem será exibida:
"No problems have been found with this system so far. Do you want to run the remaining memory tests? This will take about 30 minutes or more. Do you want to continue? (Recommended)." (Não foram encontrados problemas no sistema até agora. Deseja realizar os testes de

memória restantes? Isso levará cerca de 30 minutos ou mais. Deseja continuar? (Recomendado)).

- c. Se você estiver encontrando problemas com a memória, pressione <y>; caso contrário, pressione <n>.

A seguinte mensagem aparecerá:
"Booting Dell Diagnostic Utility Partition. Press any key to continue." (Inicializando partição do utilitário Dell Diagnostic. Pressione qualquer tecla para continuar).

- d. Pressione qualquer tecla para abrir a janela **Choose An Option** (Escolher uma opção).



Se a PSA não for iniciada:

Pressione qualquer tecla para iniciar o Dell Diagnostics a partir da partição do utilitário de diagnóstico no disco rígido e vá para a janela **Choose An Option** (Escolher uma opção).

4. Selecione o teste que deseja realizar.

5. Se você encontrar algum problema durante um teste, uma mensagem com o código do erro e uma descrição do problema será exibida na tela. Anote o código do erro e a descrição do problema e entre em contato com a Dell (consulte “Como entrar em contato com a Dell”, na página 68).
-  **NOTA:** A etiqueta de serviço do computador é exibida na parte superior de cada tela de teste. A etiqueta de serviço o ajudará a identificar seu computador quando entrar em contato com a Dell.
6. Quando os testes forem concluídos, feche a tela de teste para retornar à janela **Choose An Option** (Escolher uma opção). Para sair do Dell Diagnostics e reiniciar o computador, clique em **Exit** (Sair).

Como iniciar o Dell Diagnostics pelo disco Drivers and Utilities

1. Insira o disco *Drivers and Utilities*.
 2. Desligue e reinicialize o computador. Quando o logotipo DELL aparecer, pressione <F12> imediatamente.
-  **NOTA:** Se você esperar muito tempo e o logotipo do sistema operacional aparecer, aguarde até visualizar a área de trabalho do Microsoft® Windows®. Em seguida, desligue o computador e tente novamente.
-  **NOTA:** As etapas a seguir alteram a sequência de inicialização somente uma vez. Na próxima inicialização, o computador será inicializado de acordo com os dispositivos especificados no programa de configuração do sistema.
3. Quando a lista de dispositivos de inicialização aparecer, realce **CD/DVD/CD-RW** (Unidade de CD/DVD/CD-RW) e pressione <Enter>.

4. Selecione **Run the 32 Bit Dell Diagnostics** (Executar o Dell Diagnostics de 32 bits) na lista numerada. Se houver várias versões na lista, selecione a versão adequada para o seu computador.
 5. Selecione o teste que deseja realizar.
 6. Se você encontrar algum problema durante um teste, uma mensagem com o código do erro e uma descrição do problema será exibida na tela. Anote o código do erro e a descrição do problema e entre em contato com a Dell (consulte “Como entrar em contato com a Dell”, na página 68).
-  **NOTA:** A etiqueta de serviço do computador é exibida na parte superior de cada tela de teste. A etiqueta de serviço o ajudará a identificar seu computador quando entrar em contato com a Dell.
7. Quando os testes forem concluídos, feche a tela de teste para retornar à janela **Choose An Option** (Escolher uma opção).
 8. Para sair do Dell Diagnostics e reiniciar o computador, clique em **Exit** (Sair).
 9. Remova o disco *Drivers and Utilities*.

Como restaurar o sistema operacional

Você pode restaurar um estado anterior do sistema operacional de várias maneiras:

- A opção Restauração do sistema retorna o computador para um estado operacional anterior, sem afetar os arquivos de dados. Use essa opção como a primeira solução para restaurar o sistema operacional e preservar os arquivos de dados.
- A opção Dell Factory Image Restore retorna o disco rígido para o estado operacional de quando o computador foi adquirido. Esse procedimento exclui permanentemente todos os dados do disco rígido e remove todos os programas que tiverem sido instalados depois que você recebeu o computador. Use o Dell Factory Image Restore somente se o recurso de Restauração do sistema não resolver o problema do sistema operacional.
- Se o disco do *Sistema operacional* tiver sido fornecido com o computador, use-o para restaurar o sistema operacional. Porém, o uso do disco *Operating System* também apaga todos os dados do disco rígido. Use o disco do *Sistema operacional* somente se o Dell Factory Image Restore e o recurso de Restauração do sistema não solucionarem o problema do sistema operacional.

Restauração do sistema

Os sistemas operacionais Windows fornecem a opção Restauração do sistema, que permite retornar o computador a um estado operacional anterior (sem afetar os arquivos de dados) caso as alterações feitas aos hardwares, softwares ou a outras configurações do sistema tenham deixado o computador em um estado operacional indesejável. Todas as alterações que o recurso Restauração do sistema fizer no computador são totalmente reversíveis.

 **AVISO:** Faça backups regulares dos arquivos de dados. A Restauração do sistema não monitora nem recupera arquivos de dados.

 **NOTA:** As instruções a seguir referem-se ao modo de exibição padrão do Windows, portanto elas podem não se aplicar se você configurou o seu computador Dell™ para o modo de exibição clássico.

Como iniciar a Restauração do sistema

1. Clique em **Start** (Iniciar) .
2. No campo **Iniciar pesquisa**, digite `System Restore` (Restauração do sistema) e pressione <Enter>.

 **NOTA:** A janela **User Account Control** (Controle de conta de usuário) poderá ser exibida. Se você for um administrador do computador, clique em **Continue** (Continuar); caso contrário, entre em contato com o administrador para continuar com a ação desejada.

3. Clique em **Avançar** e siga os prompts restantes na tela.

Se o recurso Restauração do sistema não resolver o problema, você poderá desfazer a última restauração.

Como desfazer a última Restauração do sistema

 **NOTA:** Antes de desfazer a última Restauração do sistema, salve e feche todos os arquivos e programas que estiverem abertos. Não altere, abra ou exclua nenhum arquivo ou programa enquanto a restauração do sistema não estiver concluída.

1. Clique em **Start** (Iniciar) .
2. No campo **Iniciar pesquisa**, digite `System Restore` (Restauração do sistema) e pressione <Enter>.
3. Clique em **Undo my last restoration** (Desfazer a última restauração) e clique em **Next** (Avançar).

Dell Factory Image Restore

 **AVISO:** O Dell Factory Image Restore apaga permanentemente todos os dados do disco rígido e remove todos os programas ou drivers que tiverem sido instalados depois que o computador foi recebido. Se possível, faça um backup de todos os dados antes de usar esta opção. Use o Dell Factory Image Restore somente se o recurso de Restauração do sistema não resolver o problema do sistema operacional.



 **NOTA:** O Dell Factory Image Restore não estará disponível se o disco rígido for formatado ou particionado usando o disco Operating System.

 **NOTA:** O Dell Factory Image Restore pode não estar disponível em alguns países ou em alguns computadores.

Use o Dell Factory Image Restore apenas como a última alternativa para a restauração do sistema operacional. Essa opção restaura o estado operacional em que o disco rígido se encontrava quando o computador foi adquirido. Todos os programas ou arquivos adicionados desde o recebimento do computador — inclusive arquivos de dados — são permanentemente excluídos do disco rígido. Os arquivos de dados incluem documentos, planilhas, mensagens de e-mail, fotos digitais, arquivos de música e outros. Se possível, faça backups de todos os dados antes de usar o Factory Image Restore.

Como executar o Dell Factory Image Restore

1. Ligue o computador. Quando o logotipo da Dell aparecer, pressione <F8> várias vezes para acessar a janela **Opções de inicialização avançadas**.
-  **NOTA:** Se você esperar muito tempo e o logotipo do sistema operacional aparecer, aguarde até visualizar a área de trabalho do Microsoft® Windows®. Em seguida, desligue o computador e tente novamente.
2. Selecione **Reparar o computador**.
3. Aparecerá a janela **System Recovery Options** (Opções de recuperação do sistema).
4. Selecione um layout de teclado e clique em **Next** (Avançar).

5. Para ter acesso às opções de recuperação, você deve fazer login como um usuário local. Para acessar o prompt de comando, digite `administrador` no campo **User name** (Nome de usuário) e clique em **OK**.
6. Clique em **Dell Factory Image Restore**. A tela de boas-vindas do **Dell Factory Image Restore** será exibida.
 **NOTA:** Dependendo da sua configuração, você terá que selecionar **Dell Factory Tools** (Ferramentas do Dell Factory) e, em seguida, **Dell Factory Image Restore**.
7. Clique em **Avançar**. A tela **Confirm Data Deletion** (Confirmar a exclusão de dados) será exibida.
 **NOTA:** Se você não quiser continuar a usar o Factory Image Restore, clique em **Cancelar**.

Como restaurar o sistema operacional

8. Clique na caixa de seleção para confirmar que você deseja continuar a reformatação do disco rígido e a restauração dos softwares do sistema para a condição de fábrica. Em seguida, clique em **Avançar**.

O processo de restauração será iniciado e poderá levar cinco minutos ou mais para ser concluído. Uma mensagem será exibida informando que o sistema operacional e os aplicativos instalados na fábrica foram restaurados para a condição original.

9. Clique em **Finish** (Concluir) para reinicializar o computador.

Como reinstalar o sistema operacional

Antes de começar

Se você estiver pensando em reinstalar o sistema operacional Windows para corrigir um problema com um driver instalado recentemente, tente primeiro usar o recurso Reverso de driver de dispositivo do Windows.

Para reverter um driver de dispositivo:

1. Clique em **Start** (Iniciar) .
2. Clique com o botão direito em **Computer** (Computador).
3. Clique em **Properties** (Propriedades) → **Device Manager** (Gerenciador de dispositivos).
4. Clique com o botão direito no dispositivo para o qual o novo driver foi instalado e clique em **Properties** (Propriedades).

5. Clique na guia **Drivers** → **Roll Back Driver** (Reverter driver).

Se o recurso Reversão de driver de dispositivo não resolver o problema, use o recurso Restauração do sistema para retornar o sistema operacional ao estado em que ele se encontrava antes da instalação do novo driver. Consulte “Restauração do sistema”, na página 54.

△ AVISO: Antes de iniciar a instalação, faça backup de todos os arquivos de dados da unidade de disco rígido principal. Em configurações convencionais de disco rígido, o disco rígido principal é o primeiro a ser detectado pelo computador.

Para reinstalar o Windows são necessários os seguintes itens:

- Disco *Operating System* da Dell
- Disco *Drivers and Utilities* da Dell



✎ NOTA: O disco *Drivers and Utilities* contém os drivers que foram instalados durante a montagem do computador. Use o disco *Drivers and Utilities* da Dell para carregar os drivers necessários. Dependendo da região em que você adquiriu o computador ou se não tiver solicitado os discos *Drivers and Utilities* e *Operating System* da Dell, pode ser que eles não tenham sido fornecidos com seu computador.

Como reinstalar o Microsoft Windows

O processo de reinstalação pode levar de 1 a 2 horas para ser concluído. Após a reinstalação do sistema operacional, você precisará reinstalar também os drivers de dispositivos, o programa de proteção contra vírus e outros aplicativos.

1. Salve e feche todos os arquivos e saia de todos os programas abertos.
2. Insira o disco do *Operating System*.

Como restaurar o sistema operacional

3. Clique em **Exit** (Sair) se aparecer a mensagem **Install Windows** (Instalar Windows).
4. Reinicie o computador.
5. Quando o logotipo DELL aparecer, pressione <F12> imediatamente.
 -  **NOTA:** Se você esperar muito tempo e o logotipo do sistema operacional aparecer, aguarde até visualizar a área de trabalho do Microsoft® Windows®. Em seguida, desligue o computador e tente novamente.
 -  **NOTA:** As etapas a seguir alteram a sequência de inicialização somente uma vez. Na próxima inicialização, o computador será inicializado de acordo com os dispositivos especificados no programa de configuração do sistema.
6. Quando a lista de dispositivos de inicialização for exibida, realce a **unidade de CD/DVD/CD-RW** e pressione <Enter>.
7. Pressione qualquer tecla para **fazer a inicialização a partir do CD-ROM**. Siga as instruções mostradas na tela para concluir a instalação.

Como obter ajuda

Se o computador apresentar algum problema, você poderá executar as etapas a seguir para diagnosticar e resolver o problema:

1. Consulte “Solução de problemas”, na página 38, para obter as informações e os procedimentos para solucionar o problema do computador.
2. Consulte o *Guia de Tecnologia Dell* para obter mais informações sobre solução de problemas.
3. Consulte “Dell Diagnostics”, na página 50, para obter informações sobre os procedimentos de como executar o Dell Diagnostics.
4. Preencha a “Lista de verificação de diagnóstico” na página 67.
5. Use a ampla variedade de serviços on-line do suporte da Dell, disponível em **support.dell.com** (em Inglês), para obter ajuda sobre procedimentos de instalação e solução de problemas. Consulte “Serviços on-line”, na página 63, para obter uma lista mais abrangente do suporte on-line da Dell.
6. Se as etapas anteriores não resolverem o problema, consulte “Antes de ligar para a Dell”, na página 67.



NOTA: Ligue para o suporte da Dell de um telefone próximo ao computador, para que a equipe de suporte possa ajudá-lo nos procedimentos necessários.



NOTA: O sistema de Código de serviço expresso da Dell pode não estar disponível em todos os países.

Como obter ajuda

Quando for solicitado pelo sistema telefônico automatizado da Dell, digite o seu Código de serviço expresso para encaminhar a chamada diretamente à equipe de suporte responsável. Se você não tiver um Código de serviço expresso, abra a pasta **Dell Accessories** (Acessórios Dell), clique duas vezes no ícone **Express Service Code** (Código de serviço expresso) e siga as instruções.

 **NOTA:** Alguns dos serviços nem sempre estão disponíveis em todos os locais fora da região continental dos EUA. Para obter informações sobre a disponibilidade desses serviços, entre em contato com seu representante Dell local.

Suporte técnico e serviço de atendimento ao cliente

O serviço de suporte da Dell está disponível para responder às suas dúvidas sobre hardwares da Dell. Nossa equipe de suporte utiliza diagnósticos de computador para responder às suas dúvidas com rapidez e precisão.

Para entrar em contato com o serviço de suporte da Dell, consulte “Antes de ligar para a Dell”, na página 67, e procure as informações de contato para a sua região ou acesse **support.dell.com** (em Inglês).

DellConnect

DellConnect™ é uma ferramenta simples de acesso on-line que permite a um associado de serviço e suporte da Dell acessar o seu computador por meio de uma conexão em banda larga, diagnosticar o problema e repará-lo sob sua supervisão. Para obter mais informações, acesse **www.dell.com/dellconnect** (em inglês).

Serviços on-line

Você pode saber mais sobre os produtos e serviços da Dell nos seguintes sites:

- **www.dell.com** (em Inglês)
- **www.dell.com/ap** (somente para países da Ásia e do Pacífico)
- **www.dell.com/jp** (somente para o Japão)
- **www.euro.dell.com** (somente para a Europa)
- **www.dell.com/la** (para países da América Latina e do Caribe)
- **www.dell.ca** (somente para o Canadá)

Você pode acessar o serviço de suporte da Dell pelos seguintes endereços de e-mail e sites da Web:

Sites de suporte da Dell

- **support.dell.com** (em Inglês)
- **support.jp.dell.com** (somente para o Japão)
- **support.euro.dell.com** (somente para a Europa)
- **supportapj.dell.com** (somente para Ásia, Costa do Pacífico)

Endereços de e-mail de suporte da Dell

- **mobile_support@us.dell.com**
- **support@us.dell.com**
- **la-techsupport@dell.com** (somente para países da América Latina e do Caribe)
- **apsupport@dell.com** (somente para países da Ásia, Costa do Pacífico)

Endereços de e-mail de marketing e vendas da Dell

- **apmarketing@dell.com** (somente para países da Ásia, Costa do Pacífico)
- **sales_canada@dell.com** (somente para o Canadá)

Protocolo de transferência de arquivos anônimo (FTP)

- **ftp.dell.com**

Efetue login como usuário: `anonymous` (anônimo) e use o seu endereço de e-mail como senha.

Serviço automático de status de pedidos

Para verificar o status de qualquer produto da Dell que você tenha solicitado, vá até o site **support.dell.com** (em Inglês) ou ligue para o serviço automatizado de status de pedidos. Uma gravação solicitará as informações necessárias para localizar o seu pedido e fornecer um relatório sobre ele. Para obter o número de telefone da sua região, consulte “Como entrar em contato com a Dell”, na página 68.

Se houver algum problema com o seu pedido, como peças ausentes, peças erradas ou faturamento incorreto, entre em contato com o serviço de atendimento ao cliente da Dell. Quando você ligar, tenha a fatura ou a nota de expedição à mão. Para obter o número de telefone da sua região, consulte “Como entrar em contato com a Dell” na página 68.

Informações sobre produtos

Se você precisar de informações sobre outros produtos disponíveis por meio da Dell ou se quiser fazer um pedido, acesse www.dell.com (em inglês). Para obter o número de telefone da sua região ou para falar com um especialista em vendas, consulte “Como entrar em contato com a Dell” na página 68.

Como devolver itens para reparo na garantia ou para reembolso

Prepare todos os itens que serão devolvidos para reparo ou reembolso da seguinte forma:

 **NOTA:** Antes de devolver o produto à Dell, lembre-se de fazer backup dos dados do disco rígido e de qualquer outro dispositivo de armazenamento do produto. Remova toda e qualquer informação confidencial, sigilosa e pessoal, bem como mídias removíveis, como CDs e placas de PC. A Dell não se responsabiliza por nenhuma informação confidencial, sigilosa ou pessoal; dados perdidos ou corrompidos; ou mídias removíveis danificadas ou perdidas que possam estar presentes quando você devolver o produto.

Como obter ajuda

1. Ligue para a Dell a fim de obter um número de RMA (Autorização de devolução de material) e escreva esse número, de forma destacada, na parte externa da caixa.

 **NOTA:** Para obter o número de telefone da sua região, consulte “Como entrar em contato com a Dell”, na página 68.

2. Inclua uma cópia da fatura e uma carta descrevendo o motivo da devolução.
3. Inclua também uma cópia da Lista de verificação de diagnóstico (consulte “Lista de verificação de diagnóstico” na página 67), indicando os testes que você executou e as mensagens de erro apresentadas pelo Dell Diagnostics (consulte “Dell Diagnostics” na página 50).
4. Inclua todos os acessórios que pertencem aos itens que estão sendo devolvidos (cabos de alimentação, softwares, manuais etc.) em caso de solicitação de reembolso.

5. Embale o equipamento a ser devolvido no material da embalagem original (ou equivalente).

 **NOTA:** Você deverá arcar com as despesas de remessa. Você será responsável também pelo seguro dos produtos devolvidos e assumirá o risco pela perda durante o transporte até que eles cheguem à Dell. Não serão aceitos pacotes com pagamento no destino.

 **NOTA:** As devoluções que não atenderem a alguma das exigências citadas anteriormente serão recusadas no setor de recebimento da Dell e devolvidas ao cliente.

Antes de ligar para a Dell

 **NOTA:** Quando ligar, tenha o Código de serviço expresso à mão. Esse código ajuda o sistema telefônico de suporte automatizado da Dell a direcionar sua chamada com mais eficiência. O número da etiqueta de serviço também pode ser solicitado (localizado na parte traseira do computador).

Lembre-se de preencher a Lista de verificação de diagnóstico. Se possível, ligue o computador antes de telefonar para o serviço de assistência técnica da Dell e faça a ligação de um telefone próximo ao computador. Você poderá ser solicitado a digitar alguns comandos, fornecer informações detalhadas durante as operações ou tentar outras opções de solução de problemas que só podem ser executadas no próprio computador. Separe a documentação do computador.

Lista de verificação de diagnóstico

- Nome:
- Data:
- Endereço:
- Telefone:
- Etiqueta de serviço (código de barras na parte traseira do computador):
- Código de serviço expresso:
- Número de autorização de devolução de material (se fornecido pelo técnico do serviço de suporte da Dell):
- Sistema operacional e versão:
- Dispositivos:
- Placas de expansão:
- Você está conectado a uma rede? Sim/Não
- Rede, versão e adaptador de rede:
- Programas e versões:

Como obter ajuda

Consulte a documentação do seu sistema operacional para determinar o conteúdo dos arquivos de inicialização do computador. Se o computador estiver conectado a uma impressora, imprima cada arquivo. Caso contrário, anote o conteúdo de cada arquivo antes de ligar para a Dell.

- Mensagem de erro, código de bipe ou código de diagnóstico:
- Descrição do problema e dos procedimentos executados para solucioná-lo:

Como entrar em contato com a Dell

Cliente nos Estados Unidos, ligue 800-WWW-DELL (800-999-3355).



NOTA: Se você não tiver uma conexão de Internet ativa, poderá encontrar as informações de contato na sua fatura, nota de expedição, nota de compra ou no catálogo de produtos Dell.

A Dell fornece várias opções de suporte e serviço on-line ou por telefone. A disponibilidade varia de acordo com o país e com o produto, e alguns serviços podem não estar disponíveis em sua região.

Para entrar em contato com a Dell para tratar de assuntos de vendas, suporte técnico ou serviço de atendimento ao cliente:

1. Visite **www.dell.com/contactdell** (em Inglês).
2. Selecione seu país ou sua região.
3. Selecione o link de serviço ou suporte adequado, com base em seus requisitos.
4. Escolha o método para entrar em contato com a Dell que for conveniente para você.

Como encontrar mais informações e recursos

Se você precisa:

reinstalar o sistema operacional

executar um programa de diagnóstico no computador, reinstalar o desktop system software (software de sistema de desktop) ou atualizar os arquivos "leia-me" e os drivers do computador

obter mais informações sobre o seu sistema operacional, manutenção de periféricos, RAID, Internet, Bluetooth®, rede e e-mail.

encontrar informações sobre as práticas de segurança recomendadas para seu computador

analisar Informações de garantia, Termos e condições (somente EUA), Instruções de segurança, Informações de normalização, Informações de ergonomia e Contrato de licença do usuário final

Consulte:

o disco *Operating System*

o disco *Drivers and Utilities*



NOTA: Para encontrar atualizações de drivers e documentação, acesse **support.dell.com** (em inglês).

o *Guia de Tecnologia Dell* disponível no seu disco rígido ou em **support.dell.com/manuals** (em Inglês)

os documentos sobre segurança e normalização que foram fornecidos com seu computador e também a página de conformidade normativa em: **www.dell.com/regulatory_compliance** (em Inglês)

Se você precisa:

localizar a Etiqueta de serviço ou o Código de serviço expresso — você deve utilizar a etiqueta de serviço para identificar o seu computador no site **support.dell.com** (em Inglês) ou entrar em contato com o suporte técnico

localizar drivers e downloads

acessar o suporte técnico e a ajuda do produto
verificar o status do seu pedido para novas compras

localizar soluções e respostas para perguntas comuns

localizar informações das mais recentes atualizações sobre as alterações técnicas feitas no computador ou material avançado de referência técnica para técnicos ou usuários experientes

Consulte:



a parte traseira de seu computador

o **Dell Support Center** (Centro de suporte da Dell). Para iniciar o **Dell Support Center** (Centro de suporte da Dell), clique no ícone  na barra de tarefas.

support.dell.com (em Inglês)

Especificações básicas

Esta seção fornece informações que podem ser necessárias quando você estiver configurando, atualizando drivers ou atualizando o seu computador. Para obter especificações mais detalhadas, consulte *Comprehensive Specifications* (Especificações completas) em support.dell.com/manuals (em Inglês).

 **NOTA:** As ofertas podem variar conforme a região. Para obter mais informações sobre a configuração do computador, clique em **Start** (Iniciar)  → **Help and Support** (Ajuda e suporte) e selecione a opção para exibir as informações sobre o computador.

Modelo do computador

Inspiron One 19T

Informações do computador

Tipos de processador	Dual Core Intel® Celeron® Intel Pentium® Dual-Core Intel Core™2 Duo Intel Core2 Quad
Chipset do sistema	Intel G41+ICH7

Unidades e dispositivos

Unidades	Um disco rígido interno de 3,5 pol. e uma bandeja de unidade óptica
Wireless (opcional)	LAN 802.11 b/g
Câmera	1.3 megapixels

Unidades e dispositivos

Dispositivos disponíveis	Disco rígido serial ATA, DVD-ROM (opcional), DVD+/- RW (opcional), microfone de matriz e Leitor de cartão de mídia 8 em 1
--------------------------	---

Memória

Tipo	Dual channel 800 MHz DDR2
Mínima	1 GB
Máxima	4 GB

Conectores externos

Adaptador de rede	Conector RJ45
USB 2.0	Três conectores no painel lateral e três no painel traseiro
Áudio	Dois conectores no painel lateral para microfone/entrada de linha e fones de ouvido/saída de linha; um conector no painel traseiro para saída de linha
IEEE 1394a	um conector serial de painel lateral com 4 pinos

Especificações básicas

Vídeo

Tipo Intel X4500

Áudio

Tipo alto-falantes integrados

Tela

Tipo (matriz ativa TFT) 18,5 pol, 16:9, WXGA

Resolução máxima 1366 x 768

Alimentação

Potência 130 W

Tensão 100-240 VCA

Bateria de reserva bateria de célula de lítio de 3 V CR2032 tipo moeda

Características físicas

Altura 385,9 mm
(15,2 polegadas)

Largura 476,9 mm
(18,8 polegadas)

Profundidade 107,3 mm
(4,2 polegadas)

Peso (aproximado) 8,3 kg (18,3 lb)

Ambiente do computador

Faixas de temperatura:

Operacional 10 a 35 °C (50 a 95 °F)

Armazenamento -40 a 65 °C
(-40 a 149 °F)

Umidade relativa 10% a 90%
(sem condensação)

Ambiente do computador

Vibração máxima (usando um espectro de vibração aleatória que simula o ambiente do usuário):

Operacional	0.26 GRMS randômico para 2 min em todas as direções operacionais
-------------	---

Armazenamento	2.2 GRMS randômico para 15 min
---------------	-----------------------------------

Choque máximo:

Operacional	Pulso de meia senoide: 40G por 2 ms com uma alteração da velocidade de 51 cm/s
-------------	--

Ambiente do computador

Armazenamento	Pulso de meia senoide: 40G por 22 ms com uma alteração da velocidade de 609 cm/s
---------------	---

Altitude:

Operacional	-15,2 a 3048 m (-50 a 10.000 pés)
-------------	--------------------------------------

Armazenamento	-15,2 a 10.668 m (-50 a 35.000 pés)
---------------	--

Nível de contaminação no ar	G2 ou inferior, conforme definido pela norma ISA-S71.04-1985
-----------------------------------	---

Apêndice

Nota sobre o produto Macrovision

Este produto incorpora tecnologia de proteção de direitos autorais protegida por reivindicações de determinadas patentes nos EUA e outros direitos de propriedade intelectual pertencentes à Macrovision Corporation e outros detentores de direitos. O uso desta tecnologia de proteção de direitos autorais precisa ser autorizado pela Macrovision Corporation e deve ser para uso doméstico e outros usos de visualização limitada, a menos que seja autorizado de outra maneira pela Macrovision Corporation. É proibido efetuar engenharia reversa ou desmontagem.

Informações das NOM (Normas Oficiais Mexicanas) - apenas para o México

As informações referentes aos dispositivos descritos neste documento e mostradas a seguir são fornecidas em conformidade com os requisitos das Normas Oficiais Mexicanas (NOM):

Importador:

Dell México S.A. de C.V.

Paseo de la Reforma 2620 - 11°

Col. Lomas Altas

11950 México, D.F.

Número de modelo de regulamentação	Tensão	Frequência	Consumo de eletricidade
W01B	100–240 V CA	50–60 Hz	1–2 A

Para obter detalhes, leia as informações de segurança fornecidas com o computador.

Para obter mais informações sobre as práticas de segurança recomendadas, consulte a página inicial sobre conformidade normativa em www.dell.com/regulatory_compliance (em Inglês).

Índice remissivo

A

ajuda

como obter assistência e suporte **61**

ambiente do computador **74**

atendimento ao cliente **62**

áudio **74**

B

backups

como criar **37**

barramento de expansão **74**

C

CDs, como reproduzir e criar **35**

chipset **72**

como conectar

cabo de rede opcional **8**

como economizar energia **36**

como entrar em contato com a Dell **67**

Como entrar em contato com a Dell on-line **68**

como enviar produtos

para devolução ou reparo **66**

como localizar mais informações **70**

como personalizar

sua área de trabalho **35**

suas configurações de energia **36**

como restaurar a configuração de fábrica **56**

como solucionar problemas **38**

computador

pesos e dimensões **74**

computador, como configurar **5**

conectores frontais **16**
conexão com a Internet **13**
conexão de rede
 como corrigir **41**
conexão de rede sem fio **40**
configuração, antes de começar **5**

D

DellConnect **63**
Dell Diagnostics **50**
Dell Factory Image Restore **54**
Dell Support Center **46**
Dell Touch Zone **32**
devoluções na garantia **65**
discos
 como utilizar **24**
drivers e downloads **71**
DVDs, como reproduzir e criar **35**

E

endereços de e-mail
 para suporte técnico **64**
endereços de e-mail de suporte **64**
energia
 como economizar **36**
especificações **72**
especificações de energia **74**
especificações físicas **74**

F

flick (pincelar) **33**
fluxo de ar, como permitir **5**
fone de ouvido
 conector frontal **20**

G

gestos **33**

I

ISP

Provedor de serviços da Internet **13**

L

leitor de cartão Multimedia **19**

leitor de cartão xD-Picture **19**

leitor de Memory Stick **19**

Lista de verificação de diagnóstico **67**

login de FTP, anônimo **64**

luz de atividade do disco rígido **17**

M

memória

mínima e máxima **73**

Mensagens do sistema **47**

MMC **19**

P

portas e conectores **73**

problemas, como solucionar **38**

problemas de energia, como solucionar **41**

problemas de hardware

como diagnosticar **49**

problemas de memória

como solucionar **43**

problemas de software **43**

produtos

informações e compra **65**

R

recursos, como localizar mais **70**

recursos de software **35**

recursos do computador **35**

Restauração do sistema **54**

S

sites de suporte

global **63**

Solucionador de problemas de hardware **49**

suporte de memória **73**

T

tela de toque **32**

gestos **33**

U

unidade de disco

tamanhos de discos suportados **24**

unidades e dispositivos **72**

V

velocidade de rede

como testar **40**

ventilação, como garantir **5**

W

Windows **54**

Assistente de compatibilidade de programas **44**

como reinstalar **59**

Impresso no Brasil

www.dell.com | support.dell.com (em Inglês)



0G9F27A00



Impresso nos EUA

www.dell.com | support.dell.com (em Inglês)



OG9F27A00